



FACULTAD DE CIENCIAS E INGENIERÍA

**PROGRAMA ACADÉMICO DE INGENIERÍA
DE SISTEMAS DE INFORMACIÓN**

TRABAJO DE INVESTIGACIÓN

**PROPUESTA DE REGISTRO Y ATENCIÓN DE
SOLICITUDES DE PRÉSTAMOS ONLINE EN SUB
CAFAE SE IQUITOS – MAYNAS – LORETO**

**PARA OPTAR EL GRADO ACADÉMICO DE BACHILLER EN
INGENIERÍA DE SISTEMAS DE INFORMACIÓN**

AUTOR (es): ROBERT ISAAC VILCHEZ GURMENDI

ASESOR (es): Mg. PAUL DAVID TELLO GATICA

**Región Loreto, Perú
Noviembre – 2020**

DEDICATORIA

A Dios por haberme guiado por el buen camino.

*A mis padres por el apoyo, consejo, comprensión
y amor en todos los momentos de mi vida.*

*A mi enamorada por el apoyo incondicional y
la motivación para conseguir mis objetivos.*

*A la Universidad Científica del Perú por haber permitido formarme
profesionalmente y a todas las personas que fueron participes en este proceso.*

Robert I. Vílchez Gurmendi

AGRADECIMIENTO

Agradezco a la Universidad Científica del Perú por los años de formación académica y a mis formadores por transmitirme sus conocimientos para lograr importantes objetivos profesionales.

El Autor

**FACULTAD DE CIENCIAS E INGENIERÍA
PROGRAMA ACADÉMICO DE INGENIERÍA DE SISTEMAS DE INFORMACIÓN**

ACTA DE EVALUACIÓN DE TRABAJO DE INVESTIGACIÓN

Con Resolución Decanal N°473 -2020 -UCP- FCEI, la FACULTAD DE CIENCIAS E INGENIERÍA DE LA UNIVERSIDAD CIENTÍFICA DEL PERÚ - UCP designa como Jurado del Trabajo de Investigación a los Señores:

Ing. Cesar Palacios Chávez
Ing. Isacc del Castillo Chalco, Mg.
Ing. Carlos Marthans Ruiz, Mg.

Presidente
Miembro
Miembro

En la ciudad de Iquitos, siendo el día viernes 14 de noviembre de 2020, en las instalaciones de la UNIVERSIDAD CIENTÍFICA DEL PERÚ - UCP, se constituyó el Jurado para evaluar el Trabajo de Investigación titulado : **"PROPUESTA DE REGISTRO Y ATENCION DE SOLICITUDES DE PRÉSTAMOS ONLINE EN SUB CAFAE SEDE IQUITOS – MAYNAS - LORETO"** Presentada por el egresado:

ROBERT ISAAC VILCHEZ GURMENDI

Asesor: Ing. Paul David Tello Gatica, Mg.

Como requisito para optar el grado académico de bachiller en: Ingeniero de Sistemas de Información Luego de evaluar cada uno de los ítems indicados en la ficha de evaluación del trabajo de investigación se llegó a la siguiente puntuación: 46 (Se adjunta ficha de evaluación)

El jurado llegó a la siguiente conclusión:

El Trabajo de Investigación es: **APROBADO**

En fe de lo cual los miembros del jurado firman el acta.



Miembro

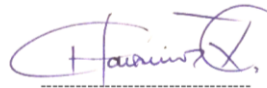

Presidente



Miembro

Calificación:

Valoración	Puntaje
Aprobado	45 - 80
Desaprobado	0 - 44

CONSTANCIA DE ORIGINALIDAD DEL TRABAJO DE INVESTIGACIÓN DE LA UNIVERSIDAD CIENTÍFICA DEL PERÚ - UCP

El presidente del Comité de Ética de la Universidad Científica del Perú - UCP

Hace constar que:

El Trabajo de Investigación titulado:

"PROPUESTA DE REGISTRO Y ATENCIÓN DE SOLICITUDES DE PRÉSTAMOS ONLINE EN SUB CAFAE SE IQUITOS – MAYNAS – LORETO"

De los alumnos: **ROBERT ISAAC VILCHEZ GURMENDI**, de la Facultad de Ciencias e Ingeniería, pasó satisfactoriamente la revisión por el Software Antiplagio, con un porcentaje de **0% de plagio**.

Se expide la presente, a solicitud de la parte interesada para los fines que estime conveniente.

San Juan, 11 de febrero del 2021.

Dr. César J. Ramal Asayag
Presidente del Comité de Ética - UCP

CJRA/ri-a
16-2021

Urkund Analysis Result

Analysed Document: UCP_INGENIERIADESISTEMASDEINFORMACION_2021_TRABAJODEINVE
(D95062038)
Submitted: 2/9/2021 2:44:00 PM
Submitted By: revision.antiplagio@ucp.edu.pe
Significance: 0 %

Sources included in the report:

Instances where selected sources appear:

0

INDICE

	Pág.
Dedicatoria	ii
Agradecimiento	iii
Acta del Trabajo de Investigación	iv
Constancia de Originalidad del Trabajo de Investigación	v
Indice	vii
Resumen. Palabras Clave	viii
Abstract. Key Words	ix
Introducción	01
Objetivo general	02
Objetivo específico	02

CAPITULO I

Propuesta de la plataforma digital de solicitud de préstamos

1.1. Detalles de la propuesta	04
1.2. Diagramas sobre la propuesta de solicitud de préstamos online	06
1.2.1. Diagrama 1: Caso de uso "Solicitar Préstamo"	06
1.2.2. Diagrama 2: Diagrama de componentes	08
1.2.3. Diagrama 3: Diagrama de actividades	09
1.2.4. Diagrama 4: Diagrama de secuencia "Solicitar Préstamo"	12
1.2.5. Diagrama 5: Caso de uso "Atender Solicitud de Préstamo"	13

CAPITULO II

Seguridad a través del método de autenticación de múltiples factores

2.1. Detalles del método de autenticación de múltiples factores	15
Conclusiones	17
Recomendaciones	19
Referencias bibliográficas	20

PROPUESTA DE REGISTRO Y ATENCIÓN DE SOLICITUDES DE PRÉSTAMOS ONLINE EN SUB CAFAE SE IQUITOS – MAYNAS – LORETO

AUTOR (es): ROBERT ISAAC VILCHEZ GURMENDI

RESUMEN

La crisis mundial a causa del COVID 19 ha impactado a los sectores económicos y puso en evidencia que la digitalización cumple un rol muy importante dentro de la organización. Por tal motivo, la pandemia obliga a una revolución digital y llevar los procesos de la empresa al internet.

El Directorio, Gerencia General, Sub Gerencia de Créditos y la Oficina de Informática de la empresa SUB CAFAE SE IQUITOS – MAYNAS - LORETO, se ha propuesto en desarrollar e implementar una plataforma digital para que el trabajador del sector educación pueda solicitar y registrar sus préstamos vía internet. La institución en coordinación de la Dirección Regional de Educación Loreto (DREL) y la Unidad de Gestión Educativa Local de Maynas (UGEL - MAYNAS) brinda el servicio de dar préstamos a los docentes en actividad, cesantes y jubilados.

El presente Trabajo de Investigación se centra en la: **PROPUESTA DE REGISTRO Y ATENCIÓN DE SOLICITUDES DE PRÉSTAMOS ONLINE EN SUB CAFAE SE IQUITOS – MAYNAS – LORETO** en la que ayudará al docente a registrar y solicitar su préstamo de manera online desde su hogar o cualquier ubicación que tenga acceso a internet.

PALABRAS CLAVE: PRÉSTAMOS. PRÉSTAMOS ONLINE. SOLICITAR Y REGISTRAR PRÉSTAMOS ONLINE.

PROPOSAL FOR REGISTRATION AND ATTENTION OF ONLINE LOAN APPLICATIONS AT SUB CAFAE SE IQUITOS - MAYNAS - LORETO

AUTHOR (s): ROBERT ISAAC VILCHEZ GURMENDI

ABSTRACT

The global crisis caused by COVID 19 has impacted the economic sectors and made it clear that digitization plays a very important role within the organization. For this reason, the pandemic forces a digital revolution and bring the company's processes to the internet.

The Board of Directors, General Management, Sub-Management of Credits and the IT Office of the company SUB CAFAE SE IQUITOS - MAYNAS - LORETO, has proposed to develop and implement a digital platform so that workers in the education sector can request and register their loans via Internet. The institution, in coordination with the Loreto Regional Education Directorate (DREL) and the Maynas Local Educational Management Unit (UGEL - MAYNAS), provides the service of giving loans to active, unemployed and retired teachers.

This Research Work focuses on the: PROPOSAL FOR REGISTRATION AND ATTENTION OF ONLINE LOAN REQUESTS IN SUB CAFAE SE IQUITOS - MAYNAS - LORETO in which it will help the teacher to register and request his loan online from his home or any location have internet access.

KEY WORDS: LOANS. ONLINE LOANS. APPLY AND REGISTER ONLINE LOANS.

INTRODUCCIÓN

En este nuevo escenario a causa de la pandemia mundial del Covid 19, la organización del SUB CAFAE SE IQUITOS – MAYNAS – LORETO se ha propuesto en desarrollar e implementar una plataforma digital, la cual el docente podrá solicitar su préstamo online desde cualquier ubicación con acceso a internet. Esta plataforma sería extraordinaria para los profesores en estos tiempos que se está viviendo en la región Loreto.

Para la empresa ProcessMaker (27 de abril del 2020), el choque de esta pandemia está provocando respuestas más rápidas. La buena noticia es que la tecnología está lista para la tarea. La automatización y el RPA ofrecen un amortiguador contra las implicaciones económicas que nunca podríamos haber predicho. Si las tareas principales pueden seguir funcionando como de costumbre, entonces la escasez de empleados no causará tanto miedo y preocupación. Si, y cuando, ocurra otra emergencia global, podemos darnos el lujo de permitir que los miembros de nuestro equipo tengan tiempo para proteger su salud y preocuparse por el trabajo cuando sea seguro hacerlo.

Este trabajo de investigación **“PROPUESTA DE REGISTRO Y ATENCIÓN DE SOLICITUDES DE PRÉSTAMOS ONLINE EN SUB CAFAE SE IQUITOS – MAYNAS – LORETO”** propone a que el servidor público realice su solicitud de préstamos en una plataforma digital desde la comodidad de su casa o cualquier lugar seguro para él y así la empresa cuida la salud de sus usuarios y trabajadores en estos tiempos donde por disposiciones gubernamentales el distanciamiento social es una regla de vida. En ese sentido nos planteamos los siguientes objetivos:

Objetivo General

Proponer el registro y atención de solicitudes de préstamos online de forma segura en la empresa **SUB CAFAE SE IQUITOS – MAYNAS – LORETO**.

Objetivo Específico

- ✓ Crear una plataforma digital para que la empresa del SUB CAFAE SE IQUITOS – MAYNAS – LORETO permita a sus clientes enviar sus solicitudes de préstamos.

- ✓ Mediante el método de Autenticación de Múltiples Factores, asegurar la identidad de los clientes y permitir el acceso para el registro de las solicitudes de préstamo.

El trabajo de investigación aborda 2 capítulos, a decir:

Capítulo I: Propuesta de plataforma digital de solicitud de préstamos.

Capítulo II: Seguridad a través del método de autenticación de múltiples factores.

Posteriormente, se denotará las conclusiones, recomendaciones y referencias bibliográficas.

Capítulo I:

Propuesta de la plataforma digital de solicitud de préstamos

La situación actual a causa de la pandemia mundial del Covid 19, generó mucha preocupación en la entidad, pero a la vez también significó una gran oportunidad, la misma que ha sido aprovechada para incursionar en el mundo digital. Ahora los usuarios tendrán una nueva opción de realizar su solicitud de préstamos de manera online desde la zona más segura que ellos elijan y cumpliendo con los protocolos de seguridad como es el distanciamiento social.

Ante las olas de contagios que azotaban a todo el Perú, específicamente la región Loreto como la más afectada. La incertidumbre de cómo sobrevivir ante esta pandemia era inminente, ya que los docentes no podían dirigirse hacia la entidad a realizar sus préstamos. Por tal motivo, se ha propuesto en desarrollar e implementar una plataforma digital en la cual el trabajador público pueda acceder y realizar su préstamo a través del internet desde cualquiera ubicación en la que se encuentre.

Esta propuesta que se presentó a la empresa SUB CAFAE SE IQUITOS – MAYNAS – LORETO no solo servirá para poder sobrellevar esta pandemia, sino que nos da la posibilidad en que la entidad apueste por las tecnologías emergentes y llevemos los procesos al internet.

Finalmente, esto nos dirige a la automatización de los procesos en la cual reduciríamos el tiempo por cada proceso realizado por el ser humano, disminuir recursos, eliminaríamos puntos ineficientes y lo más importante que toda la información lo encuentre en el internet a través de cualquier tipo de dispositivo.

1.1. Detalles de la propuesta

La propuesta de la plataforma digital de solicitud de préstamos online, forma parte del análisis del caso de uso del negocio “Solicitar Préstamos”, la cual es realizado por el cliente que viene a ser el trabajador del Sector Educación en las siguientes condiciones: activo, cesante o jubilado.

Antes que el Perú entre a cuarentena a causa del Covid 19, esta acción se realizaba de manera presencial por parte del cliente, el mismo que se acercaba a las instalaciones del SUB CAFAE SE IQUITOS – MAYNAS - LORETO específicamente al área de créditos.

En la situación actual se ha propuesto que la solicitud de préstamos sea de manera virtual accediendo al Portal Web Institucional del SUB CAFAE SE cuya dirección web es la siguiente:

<https://www.subcafaeseiQUITOS.com.pe>

Para poder desarrollar e implementar esta plataforma digital se debe obtener convenios con Registro Nacional de Identificación y Estado Civil (RENIEC) y Dirección Regional de Educación Loreto (DREL) para validar la información personal y profesional del docente.

Además, apoyarnos de la información que tiene el SUB CAFAE SE IQUITOS – MAYNAS – LORETO para conocer todos los movimientos históricos relacionado a los préstamos efectuados a cada docente activo, cesante o jubilado.



Imagen: Plataforma Web Institucional

1.2. Diagramas sobre la propuesta de solicitud de préstamos online

1.2.1. Diagrama 1: Caso de Uso “Solicitar Préstamo”

Desde dicho portal web del SUB CAFAE SE IQUITOS – MAYNAS - LORETO, el cliente podrá registrar su solicitud de préstamo y el sistema validará su identidad mediante la Autenticación de Múltiples Factores (Multi Factor Authentication - MFA), que es un método de control de acceso informático en el que se concede acceso al sistema solo después de que presente dos o más pruebas diferentes de que es quien dice ser, como se muestra en el siguiente diagrama:



Imagen - Diagrama 1: Caso de Uso “Solicitar Préstamo”

- **Primera validación**

La validación será mediante el código modular del docente. Esta información será proporcionada por la Dirección Regional de Loreto (DREL).

- **Segunda Validación**

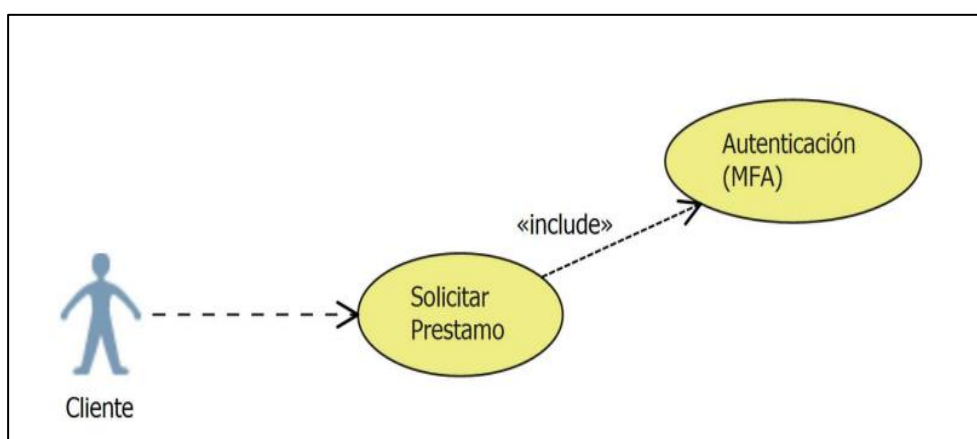
La validación será mediante DNI, Código Verificador y Fecha de Emisión del docente. Esta información será proporcionada por Registro Nacional de Identificación y Estado Civil (RENIEC).

- **Tercera Validación**

Por último, se validará si el docente esta apto para realizar su solicitud de préstamos online y si tiene deudas pendientes. Además de validar el número de cuenta de banco del docente. Esta información será proporcionada de la Base de Datos del SUB CAFAE SE IQUITOS – MAYNAS – LORETO.

1.2.2. Diagrama 2: Diagrama de Componentes

En este registro de solicitud de préstamos online, el cliente podrá realizarlo desde la comodidad de su casa, accediendo vía internet desde su celular, tablet, laptop o computadora al Portal Web Institucional desde cualquier navegador web. El sistema recolectará todos los datos necesarios del cliente, lo cual validará con la base de datos del Sub CAFAE SE, que se encontrará suministrada con datos laborales de la base de datos de la DREL y a su vez tendremos una conexión a los servicios de RENIEC el mismo que ayudará a validar que el usuario que está ingresando sea el correcto. Todo esto como se muestra en el siguiente diagrama de componentes:



Imagen - Diagrama 2: Diagrama de Componentes

1.2.3. Diagrama 3: Diagrama de Actividades

La plataforma digital de solicitud de préstamos online se podrá acceder de acuerdo a las siguientes actividades que representaremos de forma escrita y en orden progresivo.

- 1)** Ingresar los datos del Cliente en el sistema de registro de solicitudes.
- 2)** Buscar cliente en base de datos del Sub CAFAE SE.
- 3)** De NO existir el cliente, el sistema notificará y dará por finalizado el proceso.
- 4)** Si existe el cliente, el sistema buscará un Factor de Identidad laboral de la Base de Datos de la DREL, que permita autenticar al cliente.
- 5)** Conexión a RENIEC, que buscará un Factor de Identidad personal del Cliente, que permita autenticarlo.
- 6)** Luego el sistema pregunta datos de los Factores de Seguridad al cliente, tanto laborales (DREL) como personales (RENIEC).
- 7)** Si el Cliente NO responde correctamente, el sistema le notificará y dará por finalizado el proceso.
- 8)** Si el Cliente SI responde correctamente, el sistema permitirá al Cliente ingresar los datos de su solicitud de préstamo.

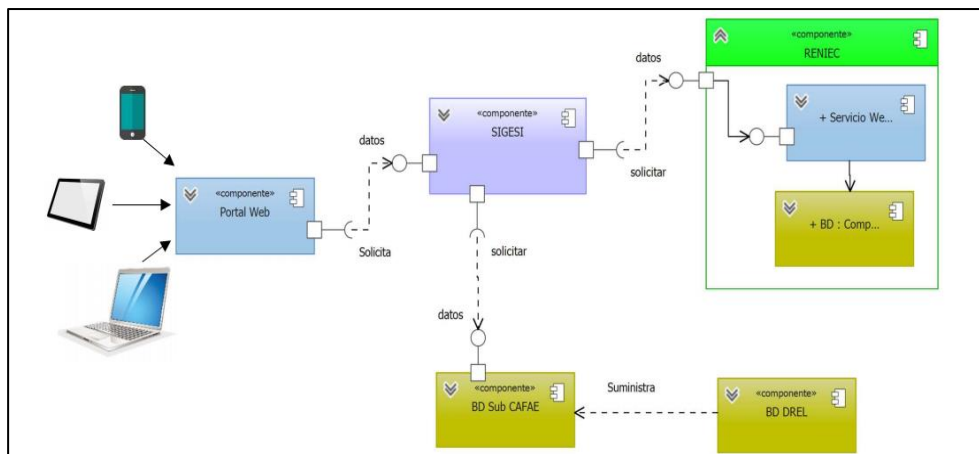
9) Finalmente, el sistema enviará un correo electrónico de confirmación de registro para el cliente y para el área de Créditos por la atención del préstamo.

En cada conexión se seguirá una orden, una secuencia de acciones que deberá cumplir el cliente al momento de acceder a la plataforma digital de solicitud de préstamos online.

Todos estos pasos, se expresan en el siguiente diagrama de actividades, desde un punto inicial de acceso al registro de la solicitud, hasta el final donde el sistema concluye el proceso:



Imagen - Diagrama 3: Diagrama de Actividades

1.2.4. Diagrama 4: Diagrama de Secuencia “Solicitar Préstamo”

En este diagrama de secuencia se visualizará paso a paso como el cliente interactuaría con el SIGESI (sistema que tiene el SUB CAFAE SE IQUITOS), los servicios de RENIEC, las bases de datos del SUB CAFAE SE IQUITOS – MAYNAS – LORETO y DREL.

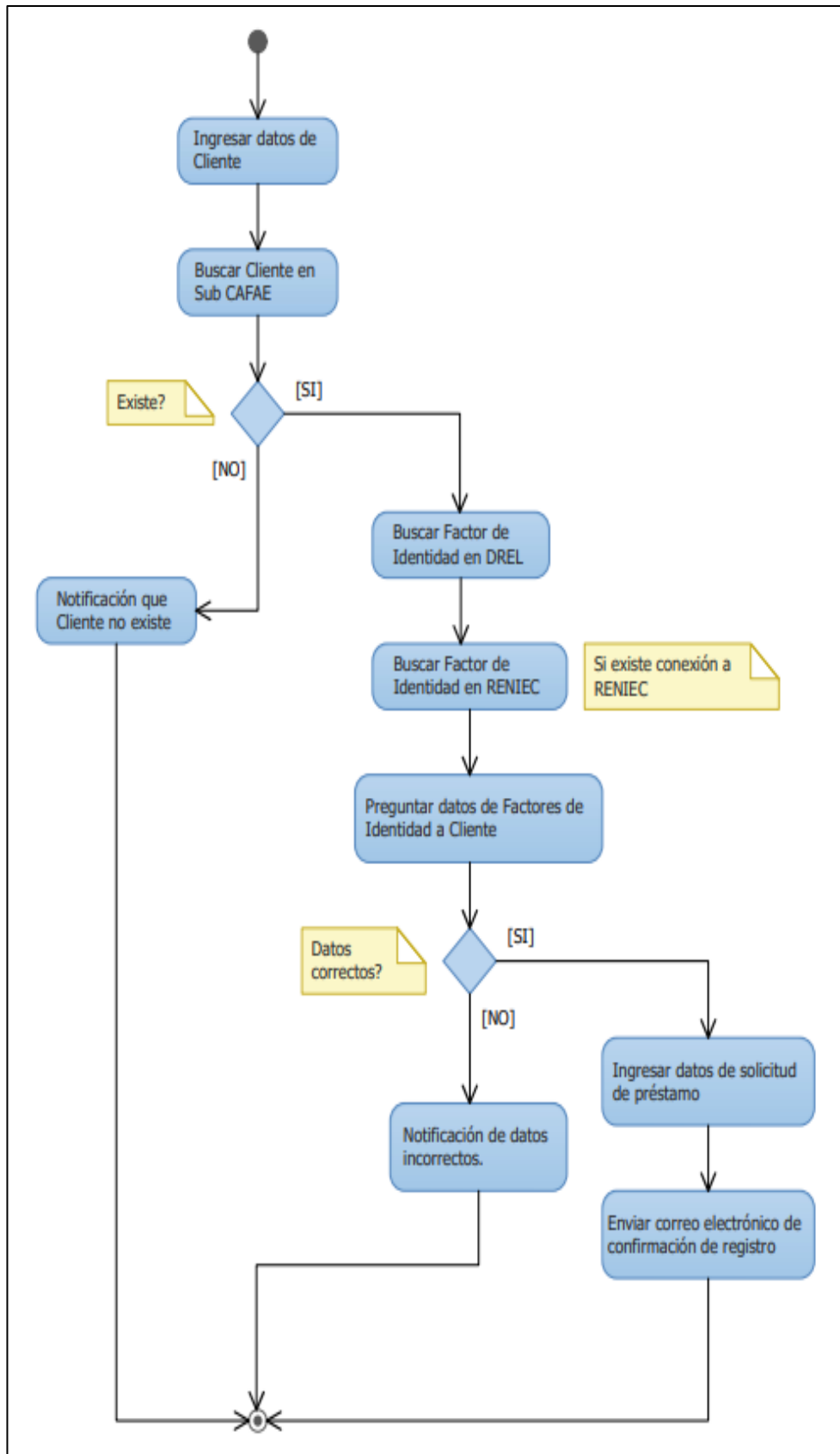

Imagen - Diagrama 4: Diagrama de Secuencia “Solicitar Préstamo”

1.2.5. Diagrama 5: Caso de uso “Atender Solicitud de Préstamo”

En este caso, cuando el docente ha registrado su solicitud de préstamos en la plataforma digital, el analista de crédito del SUB CAFAE SE IQUITOS – MAYNAS – LORETO, podrá visualizarlo y atenderlo a través del SIGESI, verificando y validando si los datos ingresados por el cliente son los correctos:

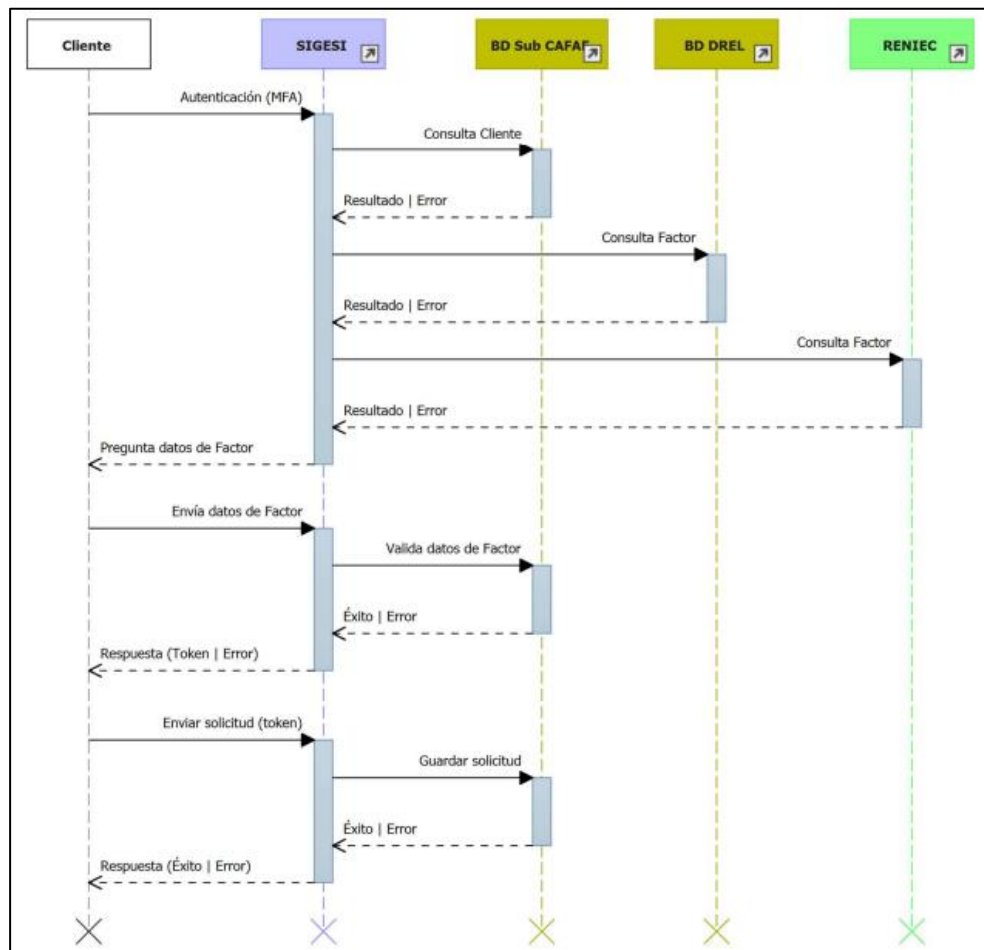

Imagen - Diagrama 5: Caso de uso “Atender Solicitud de Préstamo”

CAPITULO II

Seguridad a través del método de autenticación de múltiples factores.

La autenticación del usuario es muy importante para la plataforma digital de solicitud de préstamos online; ya que con eso podemos verificar que es la persona quien dice ser.

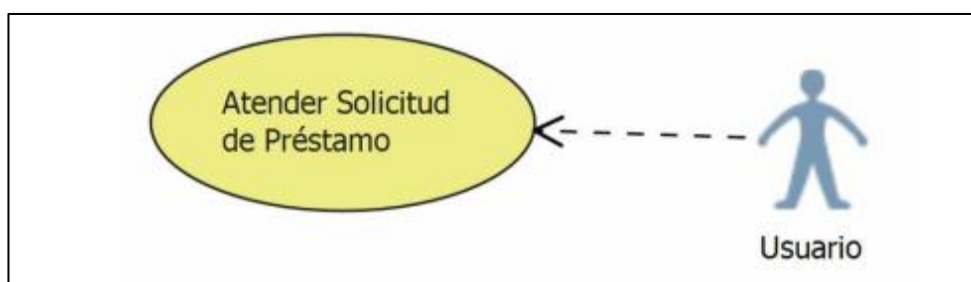
Actualmente las empresas están migrando sus procesos al internet y es muy importante la ciberseguridad para que los usuarios tengan la confianza de que su información está protegido y que solo él pueda acceder.

Por lo tanto, la evaluación del usuario será con información proporcionada por el SUB CAFAE SE IQUITOS – MAYNAS - LORETO, Dirección Regional de Loreto (DREL) y Registro Nacional de Identificación y Estado Civil (RENIEC).

Ante la existencia de muchos ataques cibernéticos que suceden actualmente, la propuesta es que la autenticación del usuario sea a base de múltiples factores para validar y verificar que sea la persona correcta.

Por tal motivo cuando se realizan los convenios respectivos, para el desarrollo de la plataforma digital se tendrá que consumir los servicios web utilizando el protocolo SOAP sobre TLS 1.2/HTTPS. Además de implementar certificados digitales para un mayor control y seguridad al momento de realizar las consultas con la base de datos del SUB CAFAE SE, servicios de RENIEC y DREL.

Cuando el docente se autentifica correctamente, recién podrá realizar su solicitud de préstamos mediante nuestra plataforma digital.

2.1. Detalles del método de autenticación de múltiples factores

En la propuesta que se realizó a la Gerencia General del Sub CAFAE SE y al directorio se muestra que la autenticación para que los usuarios acceden a la plataforma digital se realizará con información de la Base de Datos del SUB CAFAE SE, DREL y RENIEC.

En la siguiente imagen se visualizará de cómo se obtendrá la información (autenticación de múltiples factores) para poder autenticar al usuario, para que realice su solicitud de préstamos online.

- a) El cliente va a acceder a la plataforma digital de solicitud de préstamos online.

Cliente

- b) En la primera autenticación se validará su código modular. La entidad que brindará esta información es la DREL.

DREL
Código Modular

- c) En la segunda autenticación se validará su DNI, código verificador y fecha de emisión. La entidad que brindará esta información es RENIEC.

RENIEC
DNI
Código Verificador
Fecha de Emisión

d) Se autenticará el número de cuenta de banco del docente. La entidad que brindará esta información es SUB CAFAE SE.

Finalmente, el cliente procederá a solicitar su préstamo desde la plataforma digital.

SUB CAFAE SE

Número de Cuenta de
Banco

CONCLUSIONES

1. Con la presente propuesta sobre la nueva plataforma digital de **Registro y Atención de Solicitud de Préstamos Online**, el docente en condición de activo, cesante y jubilado podrá acceder desde cualquier ubicación a registrar su solicitud de préstamo. Además, este medio digital será de gran importancia en estos tiempos de pandemia a causa del Covid 19, para cuidar la salud de los clientes de la entidad y cumplir con los protocolos de seguridad exigidos en estos tiempos por el gobierno peruano.
2. El área de crédito tiene una plataforma digital llamada SIGESI (Sistema de Gestión Integral), en este sistema se habilitará una sección de **Solicitudes de Préstamos**. Cuando un cliente realiza su solicitud de préstamos, el analista podrá acceder a la información, para que de acuerdo a su criterio confirme o rechace la aprobación del préstamo.
3. Para la plataforma digital se va a realizar la autenticación de múltiples factores para validar que el usuario que está solicitando el préstamo sea el quien dice ser. Por eso, es importante los convenios con Registro Nacional de Identificación y Estado Civil (RENIEC) y Dirección Regional de Educación Loreto (DREL) como también la información del SUB CAFAE SE IQUITOS – MAYNAS – LORETO para informarse de todos los movimientos crediticios del docente.
4. Ante la nueva forma de como se realizarán las solicitudes de préstamos significará un cambio radical de como actualmente conoce el docente este proceso. Por tal motivo, el medio digital debe tener un fácil acceso, interfaz intuitivo, amigable, ser conciso con la información que se muestra en la plataforma y sobre todo se debe adaptar a cualquier tipo de dispositivo electrónico.

5. Con esta propuesta estamos protegiendo la salud de todos los docentes como también de los trabajadores de la entidad, cumpliendo los protocolos de seguridad emitidos por el gobierno peruano y no exponernos al contagio.

RECOMENDACIONES

- 1.** Implementar la presente propuesta, la misma que facilitará tanto a los usuarios de realizar el proceso de registro de préstamos y a los analistas de crédito de Sub CAFAE SE IQUITOS – MAYNAS - LORETO.
- 2.** Capacitar al personal del área de créditos, en la nueva forma de recepción de solicitudes online.
- 3.** Implementar al área de Informática, con recursos humanos y tecnológicos, para dar soporte, a las nuevas necesidades que trae consigo la implementación de nuevas tecnologías.

REFERENCIAS BIBLIOGRÁFICAS

- ProcessMaker. (2020). COVID 19 y la expansión de la automatización. Recuperado el 01 de noviembre del 2020, a partir de <https://www.processmaker.com/es/blog/covid-19-and-the-automation-expansion>
- Deloitte. (2020). El rol de la automatización durante la crisis. Recuperado el 01 de noviembre del 2020, a partir de <https://www2.deloitte.com/cl/es/pages/financial-services/articles/el-rol-de-la-automatizacion-durante-la-crisis.html>



**SOLICITUD DE INSCRIPCIÓN Y APROBACIÓN DEL TRABAJO DE
INVESTIGACIÓN PARA OBTAR EL**

**GRADO ACADÉMICO DE BACHILLER EN INGENIERÍA DE
SISTEMAS DE INFORMACIÓN**

SEÑOR (a) DECANO (a) DE LA FACULTAD DE CIENCIAS E INGENIERÍA
Dra. PATRICIA CERDEÑA DEL ÁGUILA.

Robert Isaac VILCHEZ GURMENDI, DNI N° 72807289

Me dirijo a usted para solicitarle la inscripción y aprobación de mi **TRABAJO DE INVESTIGACIÓN** titulado: **PROPUESTA DE REGISTRO Y ATENCIÓN DE SOLICITUDES DE PRÉSTAMOS ONLINE EN SUB CAFAE SE IQUITOS – MAYNAS – LORETO.**

Para lo cual adjunto a la presente:

- ✓ Boleta de pago.
- ✓ Trabajo de Investigación.

Por lo tanto, pido a Ud. Acceder a mi solicitud por ser de justicia.

San Juan Bautista, 01 de Noviembre del 2020

A handwritten signature in blue ink, appearing to read 'Robert Isaac Vilchez Gurmendi', is written over a horizontal dashed line.

**Firma del Interesado
DNI N° 72807289
Código: 3151900209**



**CARTA DE ACEPTACIÓN DE ASESORAMIENTO
DE TRABAJO DE INVESTIGACIÓN**

**PARA OPTAR EL GRADO ACADÉMICO DE BACHILLER EN
INGENIERÍA DE SISTEMAS DE INFORMACIÓN**

Mg. PAUL DAVID TELLO GATICA Docente del programa académico de INGENIERÍA DE SISTEMAS DE INFORMACIÓN de la UNIVERSIDAD CIENTÍFICA DEL PERÚ, identificado con D.N.I. N° 10298749, me comprometo a asesorar el TRABAJO DE INVESTIGACIÓN de:

Robert Isaac VILCHEZ GURMENDI, DNI N° 72807289

cuyo título es: **PROPUESTA DE REGISTRO Y ATENCIÓN DE SOLICITUDES DE PRÉSTAMOS ONLINE EN SUB CAFAE SE IQUITOS – MAYNAS – LORETO.**

San Juan Bautista, 01 de Noviembre del 2020

A handwritten signature in blue ink, appearing to read 'Paul David Tello Gatica', is written over a horizontal dashed line.

PAUL DAVID TELLO GATICA
D.N.I. N° 10298749
DOCENTE DE LA UCP – PROGRAMA ACADÉMICO ISI